



中 国 电 梯 协 会 标 准

T/CEAS XXXX—201X

电梯绳头组合安装方法—楔形绳套

The Installation Method for Steel Wire Rope Termination – Wedge Socket

征求意见稿

(本稿完成时间 2018-7-4)

201X - XX - XX 发布

20XX - XX - XX 实施

中国电梯协会 发布

目次

前 言	II
引 言	III
1 范围	1
2 规范性引用文件	1
3 术语和定义	1
4 重大危险情况的列表	1
5 安装方法	2
附 录 A（资料性附录） 钢丝绳楔形绳套的结构示例	5
附 录 B（资料性附录） 夹片式钢丝绳夹的结构示例	7

前 言

本标准按GB/T 1.1-2009《标准化工作导则 第1部分：标准的结构和编写》给出的规则起草。

本标准由中国电梯协会提出并归口。

本标准起草单位：

本标准主要起草人：

本标准为首次发布。

引 言

随着我国经济的快速发展，城市化进程的不断推进，越来越多的电梯投入使用，对电梯安全的要求也越来越高。目前电梯多采用钢丝绳作为悬挂装置，并广泛使用楔形绳套绳头组合。

钢丝绳与楔形绳套承受着电梯系统的主要重量，其承载力由钢丝绳、楔套和楔块之间形成的摩擦自锁提供。楔形绳套绳头组合的安全性、可靠性、寿命和承载能力等除了受钢丝绳、楔套和楔块的质量影响外，也与绳头组合的安装方法和匹配性有关。当楔形绳套安装不当时，短期内难以发现问题，且影响难以消除。因此，规范楔形绳套绳头组合的安装方法和匹配性非常重要。

目前部分电梯制造单位有楔形绳套绳头组合的安装指导文件，部分钢丝绳、楔形绳套的制造单位也有推荐的安装方法，但大多数受委托的电梯安装单位一般没有相应的操作指引，也没有直接的国家标准或行业标准来提供规范和指导。因此，为了规范电梯钢丝绳用楔形绳套的安装方法，特制定了本标准。

电梯绳头组合安装方法—楔形绳套

1 范围

本标准适用于电梯钢丝绳用绳头组合-楔形绳套的安装。
本标准规定了电梯钢丝绳采用楔形绳套绳头组合的安装方法。

2 规范性引用文件

下列文件对于本文件的应用是必不可少的。凡是注日期的引用文件，仅所注日期的版本适用于本文件。凡是不注日期的引用文件，其最新版本（包括所有的修改单）适用于本文件。

GB/T 5973-2006 钢丝绳用楔形接头

GB/T 5976-2006 钢丝绳夹

GB/T 7024—2008 电梯、自动扶梯、自动人行道术语

GB 7588—2003 电梯制造与安装安全规范（EN 81-1:1998）

GB/T 10060-2011 电梯安装验收规范

GB/T 15706—2012 机械安全 设计通则 风险评估与风险减小（ISO 12100:2010, IDT）

GB 21240—2007 液压电梯制造与安装安全规范（EN 81-2:1998, MOD）

3 术语和定义

GB/T 7024—2008和GB 7588—2003中界定的以及下列术语和定义适用于本文件。

3.1

楔形绳套 wedge socket

用于固定钢丝绳的楔套组件，包括楔套、楔块等部件，其类型包括对称式和非对称式。

3.2

楔套 wedge sheath

楔形绳套中用于钢丝绳连接固定的楔形套。

3.3

楔块 wedge

安装于楔套内部，与楔套、钢丝绳配合使用的楔形块。

3.4

绳夹 rope clip

用于紧固钢丝绳的金属夹子，一般由U型螺栓、夹座和螺母等紧固部件组成。此外，也有由上下金属夹片、螺栓和螺母等紧固件组成的夹片式绳夹。

4 重大危险情况的列表

本章列出了与本标准有关的所有重大危险、危险状态和事件。它们通过风险评价方法识别得出，对于该类装置是重大的且需要采取措施消除或减小，见表1。

表1 重大危险列表

序号	机械危险 ^{a)}	相关条款
1	坠落物	5.2
2	稳定性	5.2
3	剪切危险	5.3
4	— 部件机械强度不足	5.2

^{a)} 本表中所列的危险基于GB/T 15706-2012的附录B。

5 安装方法

5.1 取用钢丝绳时的注意事项

在钢丝绳搬运、放绳以及用楔形绳套安装过程中,必须正确操作,避免钢丝绳产生意外弯折或缠绕。

5.2 钢丝绳与楔形绳套的安装方法

- 安装前应检查楔形绳套与钢丝绳直径是否相匹配。
- 钢丝绳的端部应采取措施防止其绳股散开,如使用铁丝或捆扎带进行捆扎,并使其通过楔套。
- 弯曲钢丝绳时,宜根据表2中的钢丝绳尾段的长度 l 确定A点,见图1,再根据钢丝绳捻制方向使钢丝绳弯曲,弯曲部位的半径 R 宜为钢丝绳直径的2~4倍。



图1 钢丝绳端部的弯曲

表2 不同直径钢丝绳尾段的长度

钢丝绳公称直径, mm	钢丝绳尾段长度 l (mm)
6~8	330±50
>8~10	360±50
>10~12	380±50
>12~14	390±50
>14~16	410±50

注: 对于钢丝绳公称直径大于16mm的钢丝绳,其尾段的长度 l 不小于380mm,或根据实际安装情况确定。

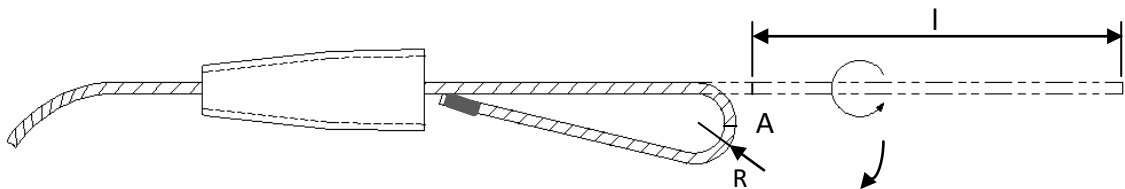
- d) 将弯曲后的钢丝绳沿着楔块穿过楔套，并使 A 点与楔块的顶点接触，当钢丝绳的尾段伸出楔套约 100mm 时，使用捆扎带将钢丝绳尾段固定在钢丝绳工作段上，然后用力拉钢丝绳，直到楔块露出开口销孔为止（对于没有开口销孔的楔块，应拉至楔块到达工作位置为止），拉钢丝绳时需注意楔块的顶点应该与钢丝绳的 A 点接触，见图 2。



图2 固定钢丝绳尾段

- e) 对于非对称式的楔形绳套，穿钢丝绳时，应使钢丝绳承受载荷的工作段安装在垂直位置，见图 3。

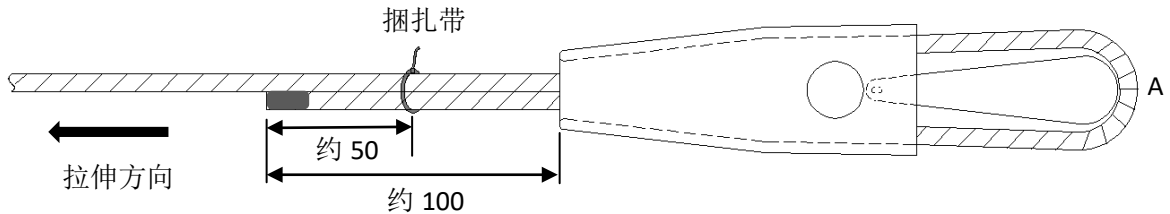

图3 钢丝绳安装方向

- f) 将开口销插入楔块的开口销孔（如果有），穿出后再将其打开。对于没有开口销孔楔块，此时，应将其限位装置安装就位。
- g) 对已受载荷的钢丝绳，在调整绳头组合高度前，宜在离楔套前端 2~6 倍钢丝绳公称直径的位置使用钢丝绳夹进行固定，见图 4；当采用 GB/T 5976-2006 规定的钢丝绳夹时，应选用与钢丝绳直径相匹配的绳夹型号，绳夹座应扣在钢丝绳的工作段上，U 形螺栓应扣在钢丝绳的尾段上，见图 5；当采用其它形式的钢丝绳夹时，绳夹的安装方法应符合电梯制造单位提供的安装指导文件。



图4 钢丝绳夹的固定位置

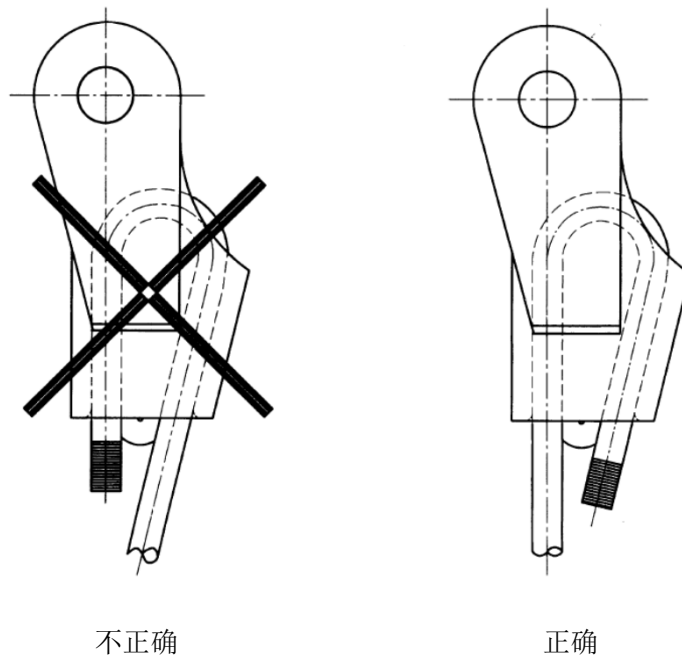

图5 钢丝绳夹的固定方向

- h) 按照以上的操作顺序将所有钢丝绳和楔形绳套安装完毕后，对轿厢和对重（或平衡重）施加规定的设计重量，再次紧固钢丝绳夹，确保钢丝绳夹安装牢靠。

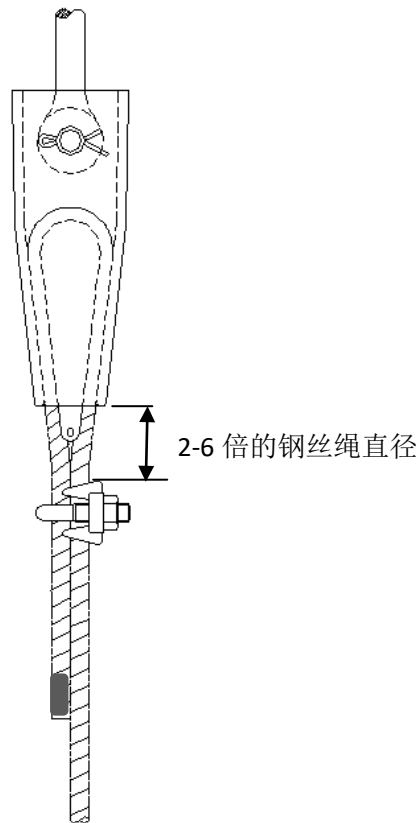
5.3 裁剪钢丝绳时的注意事项

电梯使用过程中，当需裁剪钢丝绳时，应将工作段上的钢丝绳夹固定点超过 A 点移动至尾段上，裁剪后按 5.2 的方法重新安装钢丝绳和楔形绳套。

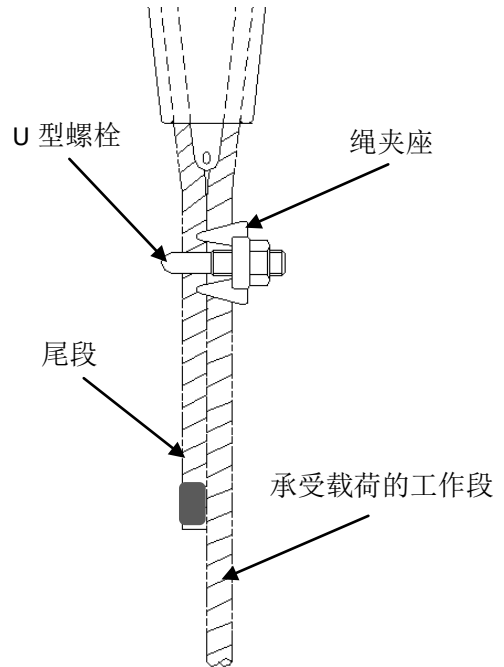
附录 A
(资料性附录)
钢丝绳楔形绳套的结构示例



图 A.1 钢丝绳楔形绳套（对称式）



图 A.2 钢丝绳楔形绳套（非对称式）

附录 B
(资料性附录)
夹片式钢丝绳夹的结构示例

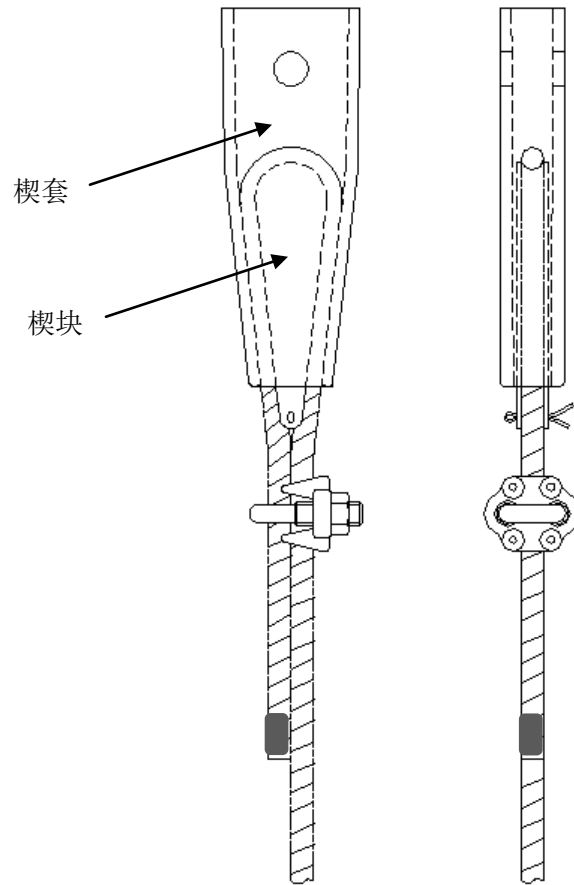

图 B.1 夹片式钢丝绳夹结构示例

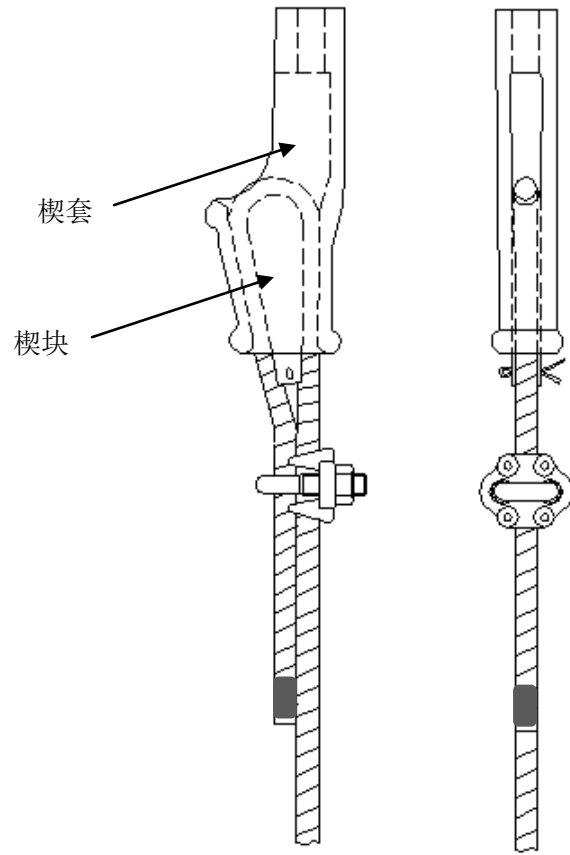
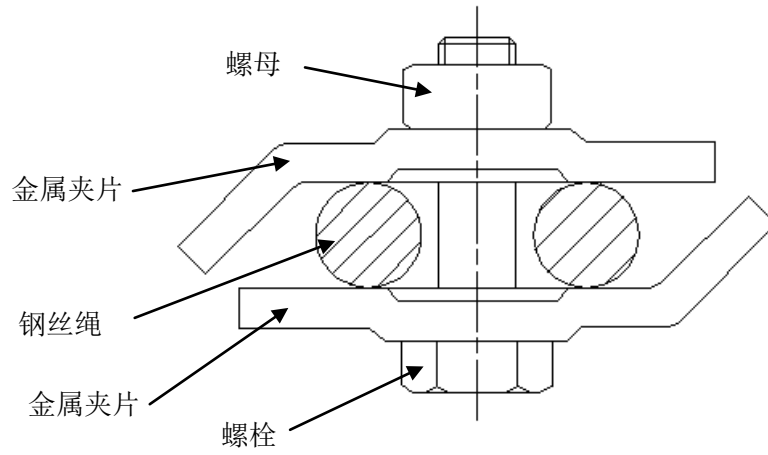
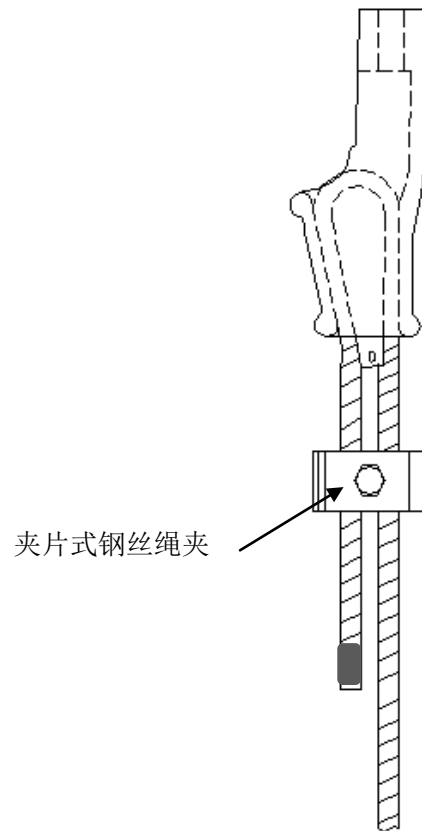

图 B.2 夹片式钢丝绳夹安装示例